

MINI ENSEMBLE



EXPLICATION

Dans ce blog, je propose aux débutants qui veulent apprendre le tricot, un mini ensemble, qui se tricote avec 4 pelotes.

Ce modèle est le modèle réduit d'un pull, d'un bonnet, d'un pantalon enfant, pour comprendre les différentes étapes de leur confection.

J'ai mis les sujets dans l'ordre de leurs difficultés, c'est-à-dire bonnet, pantalon et pull.

LES POINTS

POINT ENDROIT

1^e rang toutes les mailles endroit

2^e rang toutes les mailles endroit

POINT JERSY

1^e rang toutes les mailles endroit

2^e rang toutes les mailles envers

Niveau

Niveau débutant, mais maîtrise du jersey, rang endroit, rang envers

MATÉRIEL

1 compteur

1 mètre pour mesurer.

2 arrête mailles pour mettre les mailles en attente

Laine DROP DESIGN NÉPAL, laine n° 5

Pelotes 1 pour le pull, 2 pour le pantalon., 1 pour le bonnet.

Aiguille circulaire N°5

LE BONNET

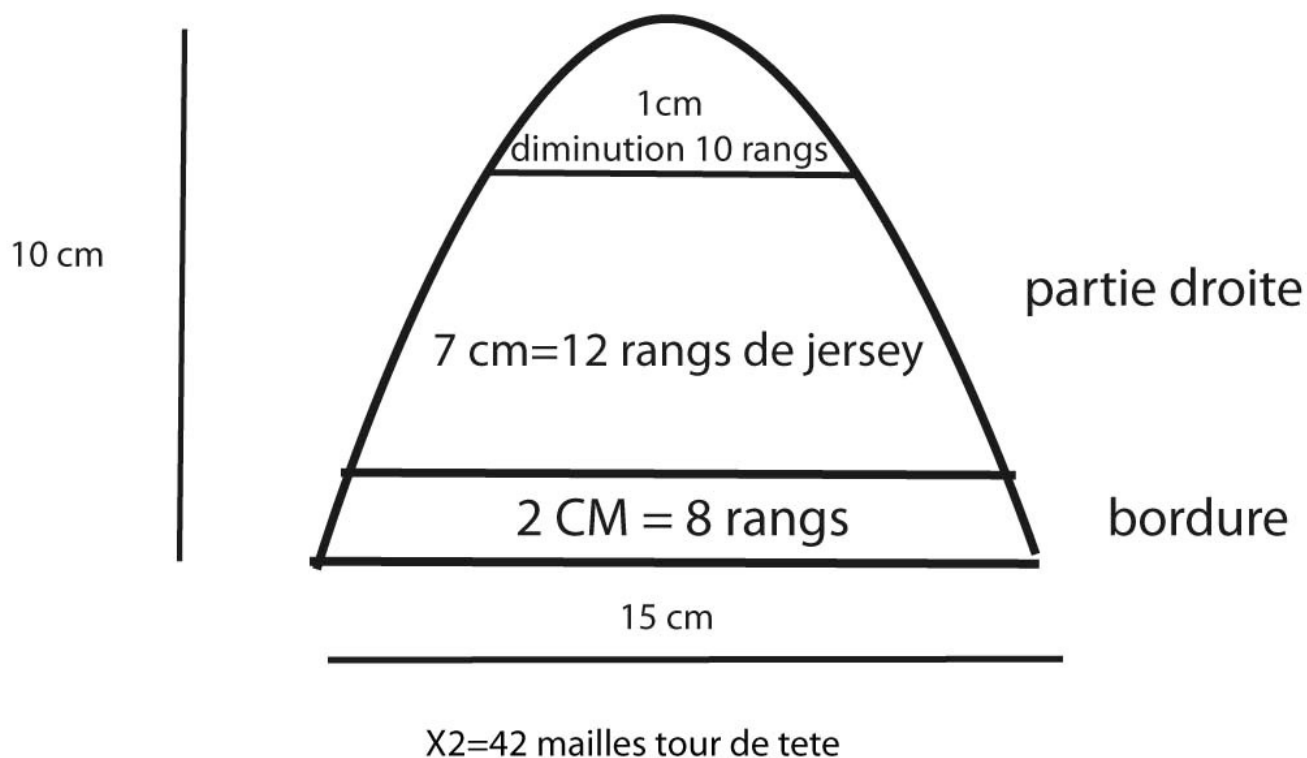

LE BONNET



Étape 1

Monter 42 mailles

Tricotez 8 rangs endroit

Étape 2

Tricotez 12 rangs en jersey

1 rang endroit

1 rang envers

Sur le 12^{ème} rangs poser les marqueurs comme suit :

Étape 2



42 mailles

Etape 3

Diminution

Etape 3 diminution

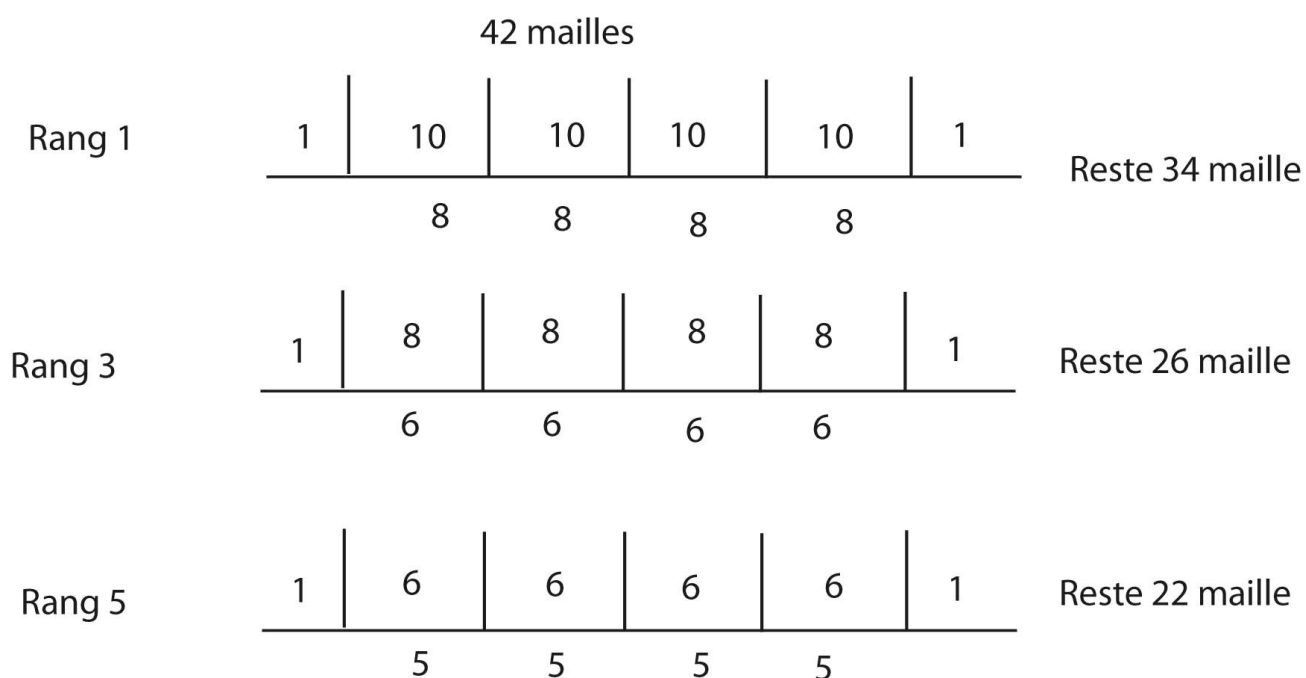

Rang 1 dans chaque section de 10 mailles tricotez à l'endroit :

1 maille, 2^{ème} et 3^{ème} maille ensemble, 4^{ème} maille endroit, 5^{ème} maille endroit, 6^{ème} et 7^{ème} maille ensemble, 8^{ème} maille endroit. Il reste, 34 mailles

Rang 2 tricotez toutes les mailles envers sans diminution.

Rang 3 dans chaque section de 8 mailles tricotez à l'endroit

1 maille, 2^{ème} et 3^{ème} maille ensemble, 4^{ème} maille endroit, 5^{ème} maille endroit, 6^{ème} et 7^{ème} maille ensemble, 8^{ème} maille endroit. Il reste, 26 mailles

Rang 4 tricotez toutes les mailles envers sans diminution.

Rang 5 dans chaque section de 6 mailles tricotez à l'endroit

Maille 1-2-endroit, 3^{ème} maille et 4^{ème} maille ensemble, 5^{ème} et 6^{ème} maille endroit. Il reste 22 mailles.

Rang 6 tricotez toutes les mailles envers sans diminution.

Rang 7 tricotez endroit 2 mailles ensemble tout le rang, il reste 11 mailles

Rang 8 tricotez tout le rang endroit sans diminution

Rang 9 tricotez 2 mailles ensemble tout le rang. Il reste 6 mailles

Rang 10 tricotez tout endroit

Couper le fil du tricot un peu long, enfilez une aiguille a tricot, pliez le bonnet en 2, enfilez les 6 mailles dans l'aiguille a tricot, tirer le fil et coudre le bord du bonnet comme suit :



LE PANTALON

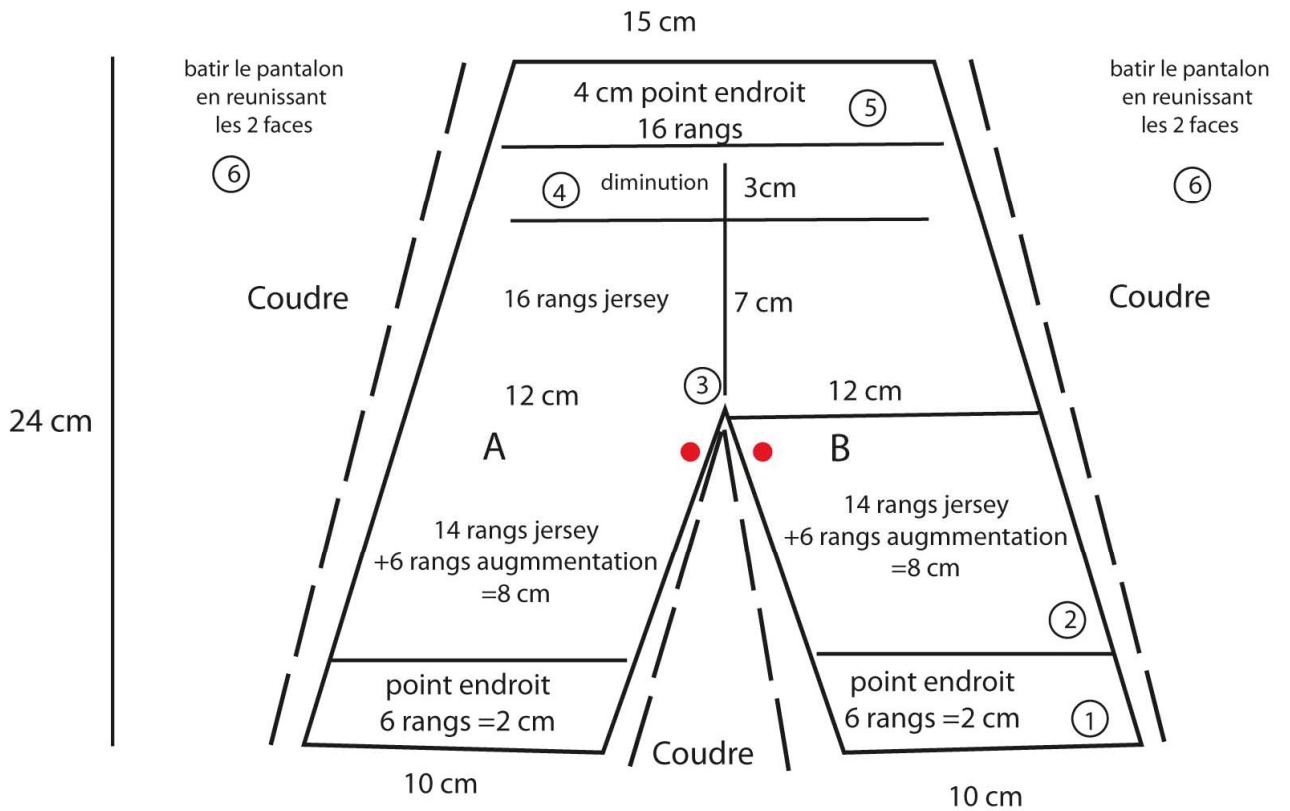

faire 2 faces a l'identique

LE PANTALON



Étape 1

Montez 18 mailles

Tricotez 6 rangs point endroit

Étape 2

Tricotez 14 rangs

Augmentation face B du côté du point rouge

Rang 15

1 augmentation sur la 18^{ème} maille

Rang 16

19 mailles à l'envers.

Rang 17

1 augmentation sur la 19^{ème} maille

Rang 18

20 mailles à l'envers.

Rang 19

1 augmentation sur la 20^{ème} maille

Rang 20

21 mailles à l'envers.

Mettre en attente, sur l'aiguille arrête mailles.

Faire l'autre jambe la A comme la jambe B, attention à l'augmentation du côté.

Augmentation jambe B du côté du point rouge, c'est-à-dire sur la 1^{ère} maille.

Les augmentations se font sur l'endroit.

Étape 3

Réunions des deux côtés, on a 42 mailles

Comme on est à l'envers, on réunit la jambe B en tricotant à l'envers.

Nous avons 42 mailles.

Sur le côté, je relie, le bout de fils de la jambe B avec le grand fils de la jambe A en faisant un nœud.

Puis tricoter 16 rangs jersey.

Sur le 16^{ème} rang posez les marqueurs comme suit :

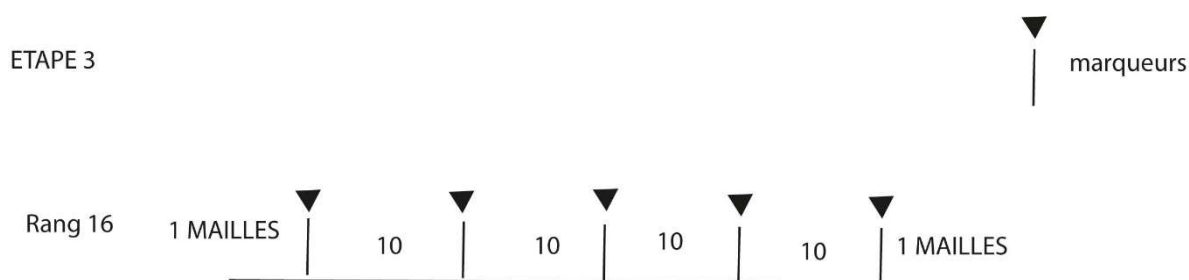

Étape 4

Diminution

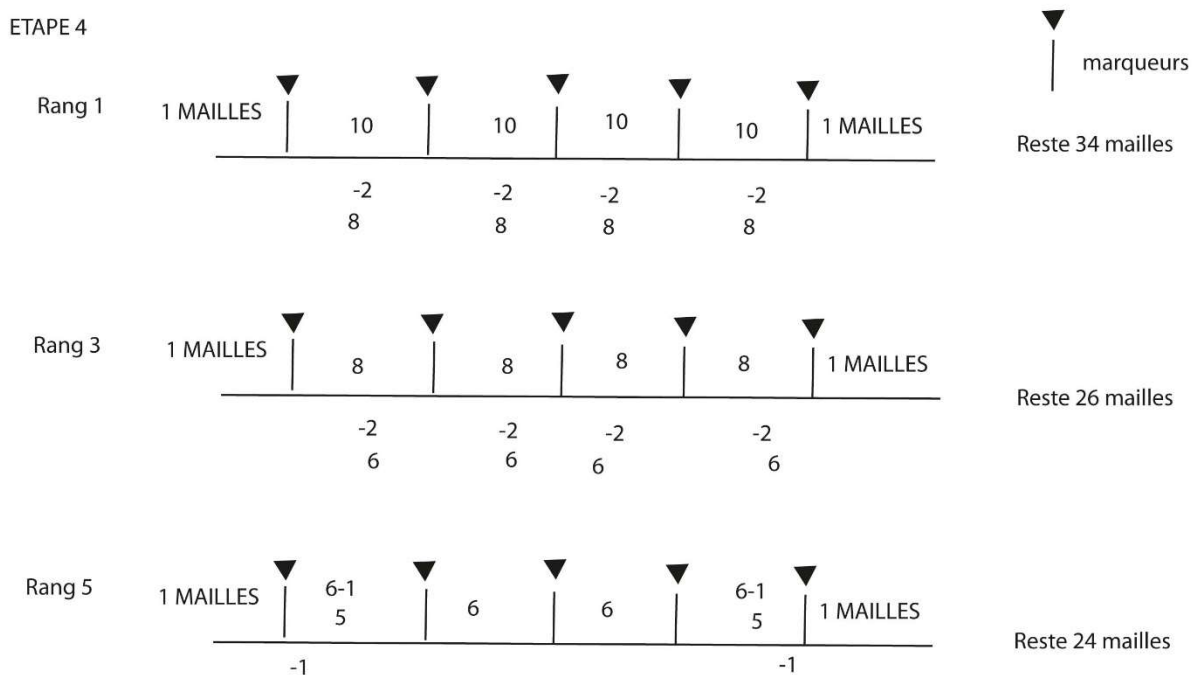

Nous allons diminuer de 18 mailles.

Rang 1

Tricoter la 1^{ère} maille et la 42^{ème} maille endroit

Dans chaque section de 10 mailles, Tricotez la 1^{ère} maille endroit, la 2^{ème} maille endroit, la 3^{ème} maille et la 4^{ème} maille ensemble endroit, la 5^{ème} maille endroit, la 6^{ème} maille endroit, la 7^{ème} et la 8^{ème} maille ensemble, la 9^{ème} maille endroit et la 10^{ème} maille endroit.

Reste 34 mailles

Rang 2

34 mailles envers

Rang 3

Tricoter la 1^{ère} maille et la 34^{ème} maille endroit

Dans chaque section de 8 mailles, Tricotez la 1^{ère} maille endroit, la 2^{ème} maille et la 3^{ème} maille ensemble endroit, la 4^{ème} maille endroit, la 5^{ème} maille endroit, la 6^{ème} et la 7^{ème} maille ensemble endroit, la 8^{ème} maille endroit

Reste 26 mailles

Rang 4

26 mailles envers

Rang 5

Tricotez la 1^{ère} maille endroit, *puis la 2^{ème} maille et la 3^{ème} maille ensemble endroit*, puis de la 4^{ème} à la 23^{ème} maille endroit, puis, *la 24^{ème} maille et la 25^{ème} maille ensemble*, puis la 26^{ème} maille endroit.

Reste 24 mailles

Rang 6

24 mailles envers

Étape 5

Tricotez 16 rangs endroit

Arrêter sur le 17^{ème} rang la 1^{ère} face

Mettre la face 1 en attente.

Étape 6

Tricotez la face 2 à l'identique

Étape 7

Nous avons deux faces qui constituent le pantalon.

Nous allons réunir ces deux faces en cousant sur les côtés.

Tout d'abord, je vous recommande de bâtir le pantalon (on coud avec du fil de couleur, point très large pour pouvoir les ôter, à 1 cm des coutures).

Attention erreur du débutant, coller bien les deux coté endroit l'un contre l'autre, et les deux faces envers à l'extérieur.

Le pantalon est formé, il ne reste plus qu'a le coudre, avec une aiguille a laine, bord à bord, au-dessus du bâti.

Retourner le pantalon.



Devant

PULL V MINI

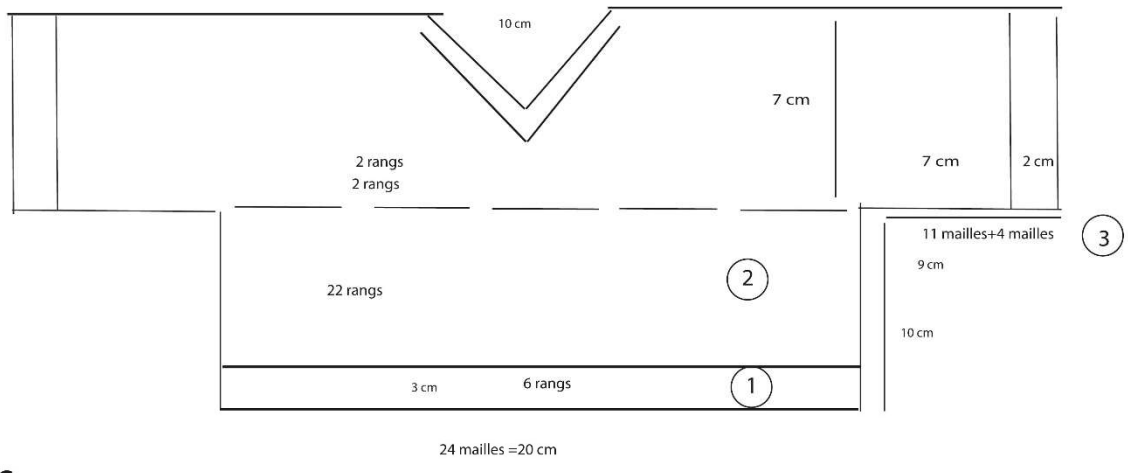

Dos

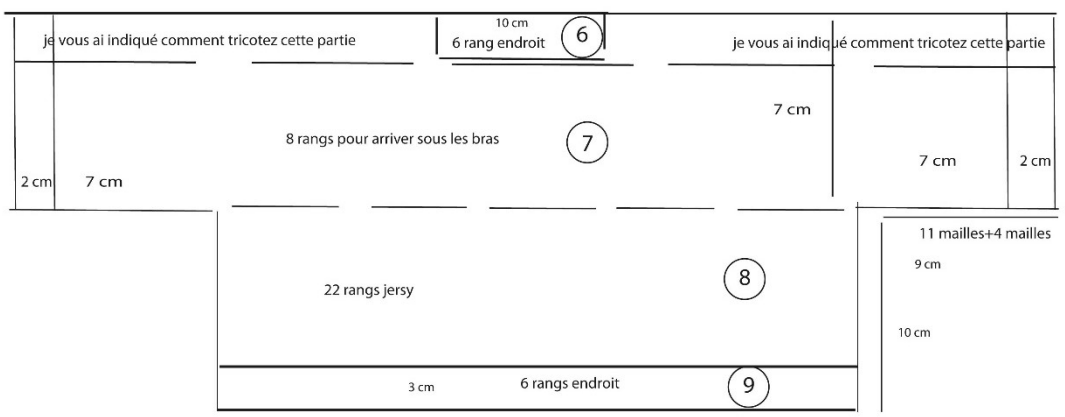

LE MINI PULL V



Étape 1

Monter 24 mailles

Tricotez 6 rangs endroit

Étape 2

Tricotez 22 rangs en jersey

1 rang endroit

1 rang envers

Sur le 4^{ème} rang mettre les marqueurs comme suit

Etape 3-2 Préparation du col V

▼ Marqueurs

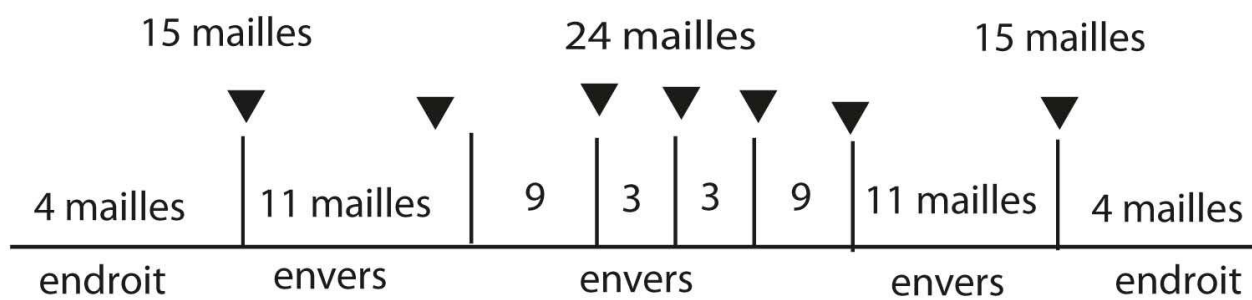

Total mailles = 54 mailles

Etape 4

Le col v

On va tricoter le col V comme suit :

Le col V se forme dans la zone des 24 mailles, que nous allons tricoter comme suit.

Nous allons séparer le travail en 2 parties et les tricoter séparément comme suit :

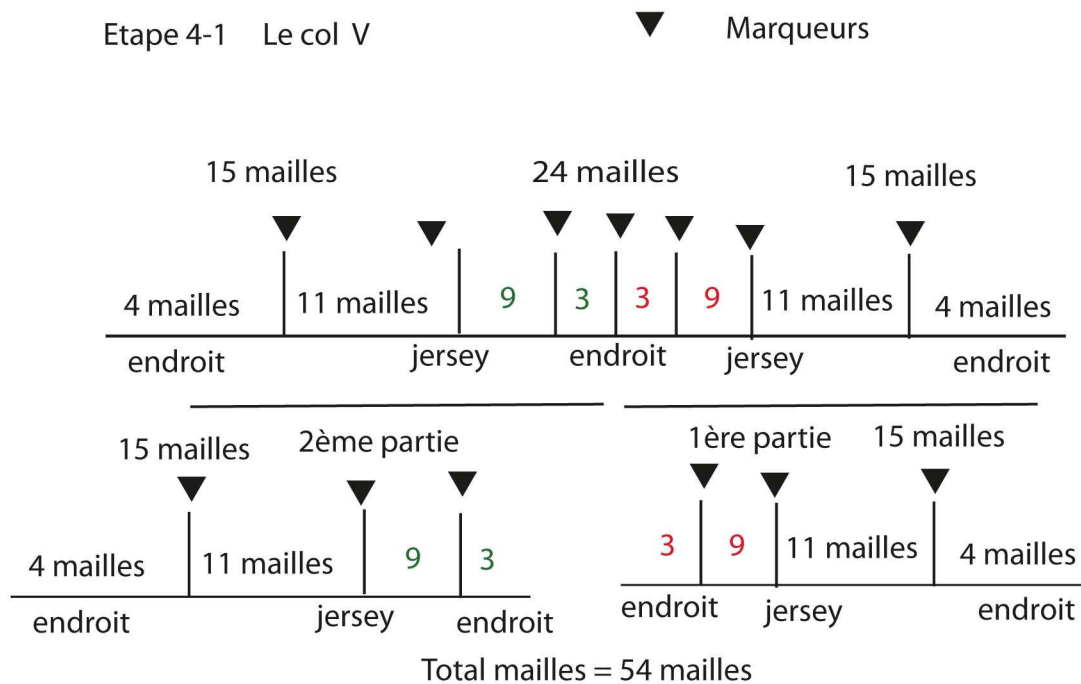

Nous allons mettre la 2ème partie sur une aiguille arrête maille (genre grosse épingle à nourrice, ou sur une autre paire d'aiguilles circulaire.)

Nous allons tricoter la 1ère partie, soit 27 mailles, et dans **la zone des 9 mailles en rouge** nous allons faire une diminution tous les 2 rangs sur l'endroit.

La diminution se fait au niveau du point rouge en tricotant les 2 dernières mailles de la zone 9 ensemble.

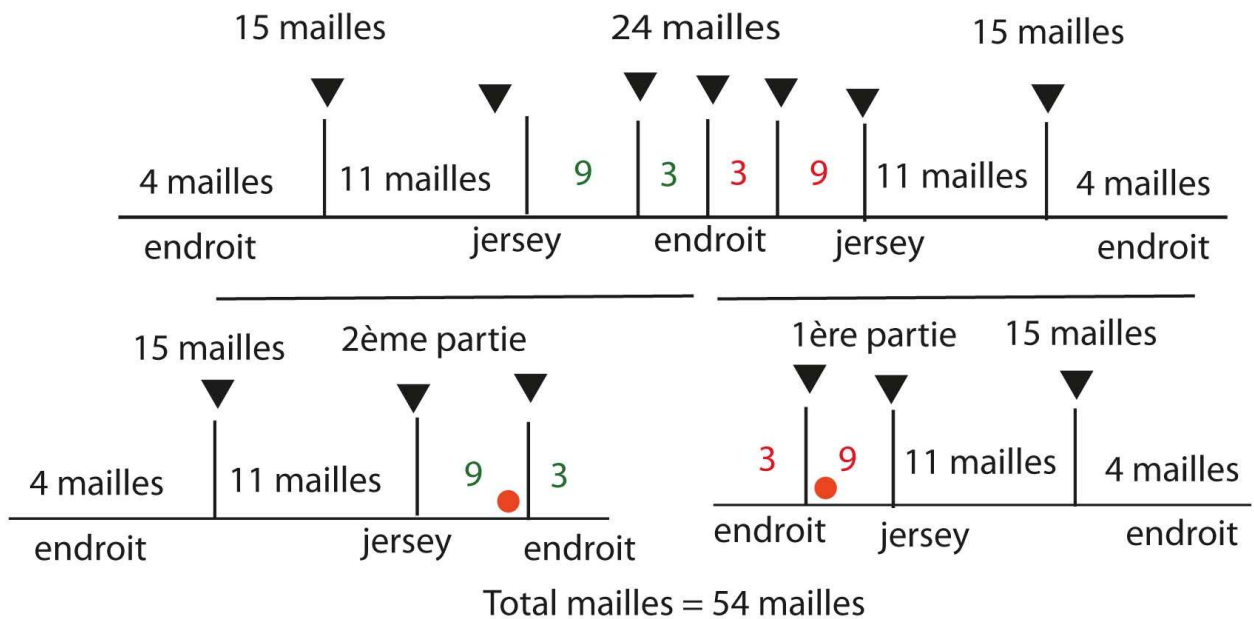

1ère partie

Ce qui donne :

Pour le rang 1

4 mailles endroit, 11 mailles endroit, 7 mailles endroit, 2 mailles ensemble, 3 mailles endroit

On tourne le travail.

Pour le rang 2

3 mailles endroit, 8 mailles envers (on a diminué d'une maille) 11 mailles envers, 4 mailles endroit.

On tourne le travail.

Pour le rang 3

4 mailles endroit, 11 mailles endroit, 6 mailles endroit, 2 mailles ensemble, 3 mailles endroit

On tourne le travail.

Pour le rang 4

3 mailles endroit, 7 mailles envers (on a diminué d'une maille) 11 mailles envers, 4 mailles endroit.

On tourne le travail.

Pour le rang 5

4 mailles endroit, 11 mailles endroit, 5 mailles endroit, 2 mailles ensemble, 3 mailles endroit

On tourne le travail.

Pour le rang 6

3 mailles endroit, 6 mailles envers (on a diminué d'une maille) 11 mailles envers, 4 mailles endroit.

On tourne le travail.

Pour le rang 7

4 mailles endroit, 11 mailles endroit, 4 mailles endroit, 2 mailles ensemble, 3 mailles endroit

On tourne le travail.

Pour le rang 8

3 mailles endroit, 5 mailles envers (on a diminué d'une maille) 11 mailles envers, 4 mailles endroit.

On tourne le travail.

Pour le rang 9

4 mailles endroit, 11 mailles endroit, 3 mailles endroit, 2 mailles ensemble, 3 mailles endroit

On tourne le travail.

Pour le rang 10

3 mailles endroit, 4 mailles envers (on a diminué d'une maille) 11 mailles envers, 4 mailles endroit.

On tourne le travail.

Il reste

Etape 5 Le col V

▼ Marqueurs

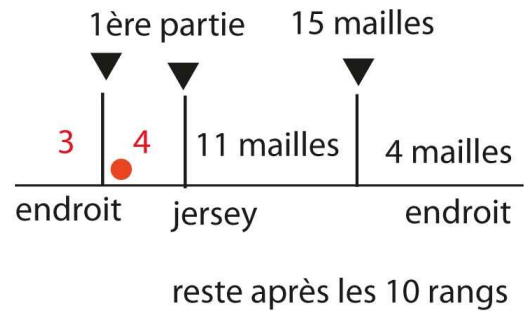
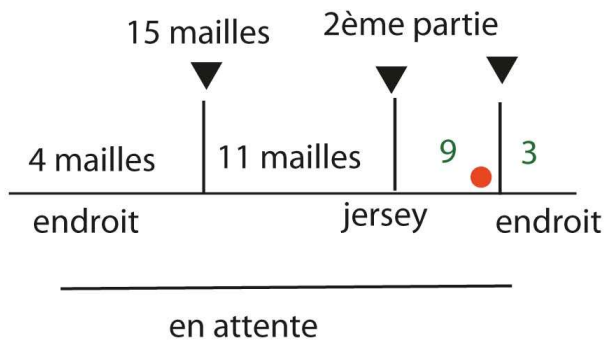

Épaule

On tricote 4 rangs sans diminutions, comme suite

Rang 11

Toutes les mailles à l'endroit

Rang 12

3 mailles endroit, 4 mailles envers, 11 mailles envers, 4 mailles endroit.

Rang 13

Toutes les mailles à l'endroit

Rang 14

3 mailles endroit, 4 mailles envers, 11 mailles envers, 4 mailles endroit.

On coupe le fil, on laisse 10 cm de fils.

On a fait la 1^{ère} partie

On la met en attente sur une aiguille d'arrêt

Pour la 2^{ème} partie on va faire :

Pour le rang 1

3 mailles endroit, **1 maille glissée, 1 maille tricotée, on passe la maille glissée par-dessus la maille tricotée**, 7 mailles endroit, 11 mailles endroit, 4 mailles endroit

On tourne le travail.

Pour le rang 2

4 mailles endroit, 11 mailles envers, 8 mailles envers, 3 mailles endroit.

On tourne le travail.

Pour le rang 3

3 mailles endroit, **1 maille glissée, 1 maille tricotée, on passe la maille glissée par-dessus la maille tricotée**, 6 mailles endroit, 11 mailles endroit, 4 mailles endroit

On tourne le travail.+6

Pour le rang 4

4 mailles endroit, 11 mailles envers, 7 mailles envers, 3 mailles endroit.

Pour le rang 5

3 mailles endroit, **1 maille glissée, 1 maille tricotée, on passe la maille glissée par-dessus la maille tricotée**, 5 mailles endroit, 11 mailles endroit, 4 mailles endroit

On tourne le travail.

Pour le rang 6

4 mailles endroit, 11 mailles envers, 6 mailles envers, 3 mailles endroit.

Pour le rang 7

3 mailles endroit, 1 maille glissée, **1 maille tricotée, on passe la maille glissée par-dessus la maille tricotée**, 4 mailles endroit, 11 mailles endroit, 4 mailles endroit

On tourne le travail.

Pour le rang 8

4 mailles endroit, 11 mailles envers, 5 mailles envers, 3 mailles endroit.

Pour le rang 9

3 mailles endroit, **1 maille glissée, 1 maille tricotée, on passe la maille glissée par-dessus la maille tricotée**, 3 mailles endroit, 11 mailles endroit, 4 mailles endroit

On tourne le travail.

Pour le rang 10

4 mailles endroit, 11 mailles envers, 4 mailles envers, 3 mailles endroit.

On tourne le travail

Il reste

Etape 5-1 Le col V

▼ Marqueurs

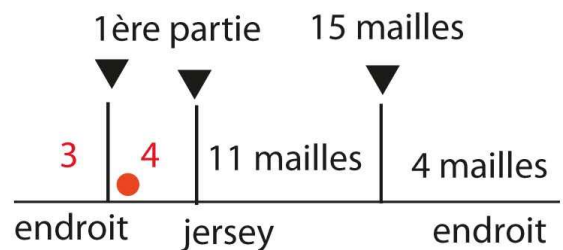
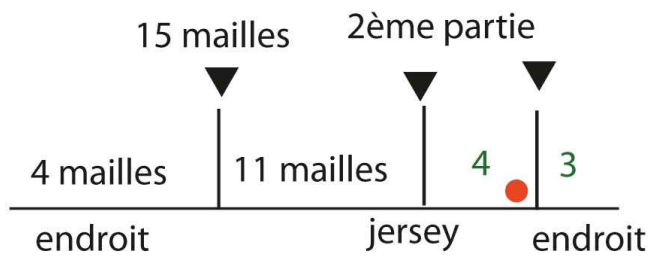

reste après les 10 rangs

en attente

Épaule

On tricote 4 rangs sans diminutions, comme suite

Rang 11

Toutes les mailles à l'endroit

Rang 12

3 mailles endroit, 4 mailles envers, 11 mailles envers, 4 mailles endroit.

Rang 13

Toutes les mailles à l'endroit

Rang 14

3 mailles endroit, 4 mailles envers, 11 mailles envers, 4 mailles endroit.

Etape 6

Réunion des 2 cotés

On réunit les 2 cotés comme suit :

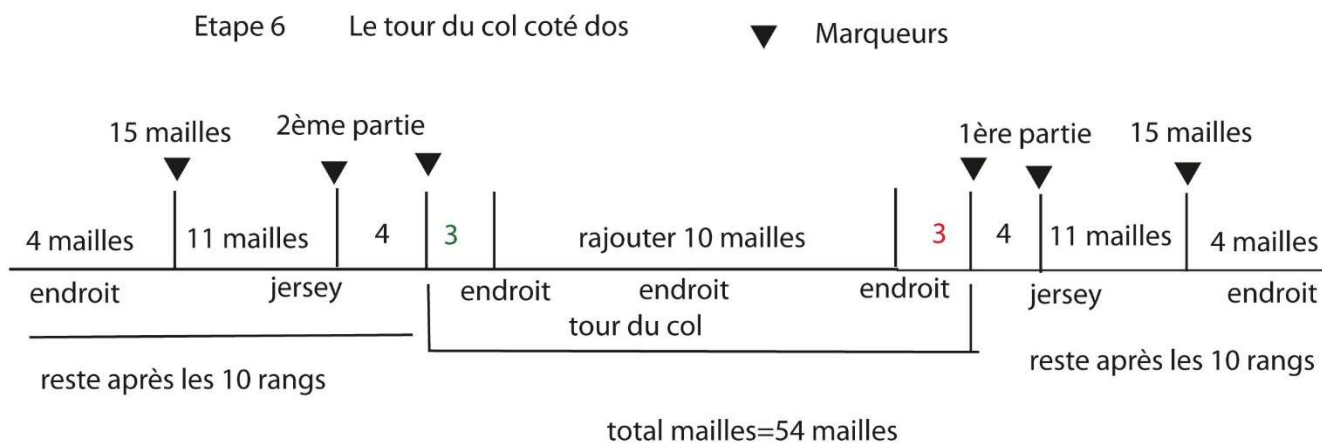

Rang 0

Rajouter 10 mailles endroit à la suite de la 2^{ème} partie et continuer à tricoter à la suite la 1^{ère} partie ce qui donne :

Rang 0

10 mailles rajoutées endroit, 4 mailles+11 mailles envers, 4 mailles endroit

Total=54 mailles.

Nous allons tricoter 6 rangs comme suit :

Rang 1

Toutes les mailles à l'endroit

Rang 2

4 mailles endroit, 11+4 mailles envers, 3+10+3 mailles endroit, 4+11 mailles envers, 4 mailles endroit

Tricoter les rangs

-3-5 comme le rang 1

-4-6 comme le rang 2

Etape 8

Nous allons tricoter 8 rangs pour arriver sous les bras comme suit :

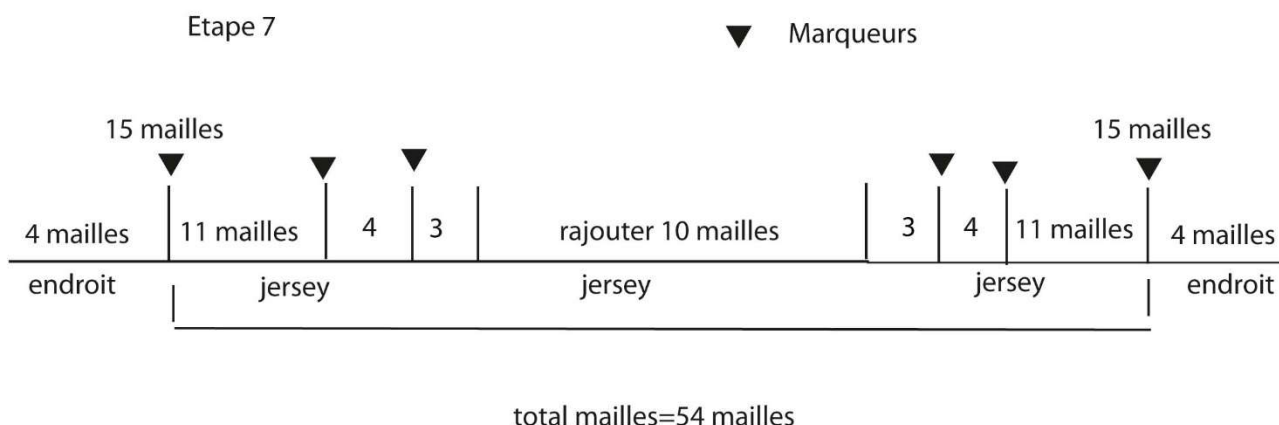

Rang 1

Tout endroit= 54 mailles

Rang 2

4 mailles endroit, 11+4+3+10+3+4+11 envers (46 mailles), 4 mailles endroit. =54 mailles

Rang **3-5-7** comme le rang 1

Rang **4-6-8** comme le rang 2

Etape 9

Rabattre les mailles des manches

Il s'agit des 4 mailles endroit, et des 11 mailles jersey de chaque côté (manche)

Rang 1

Rabattre en endroit, les 4 mailles+11 mailles de la 1^{ère} manche, puis tricotez endroit les 24 mailles suivantes, puis tricotez endroit les 11 mailles, et les 4 mailles endroit de la 2^{ème} manche,

Rang 2

Rabattre en endroit (je rabats toujours en endroit) les 4 mailles +les 11 mailles de la 2^{ème} manche, puis tricotez, les 24 mailles suivantes en envers.

Étape 10

Tricotez 22 rangs en jersey

1 rang endroit, 1 rang envers

Étape 11

Tricotez 6 rangs endroit

Étape 12

Plier le pull et le coudre

